

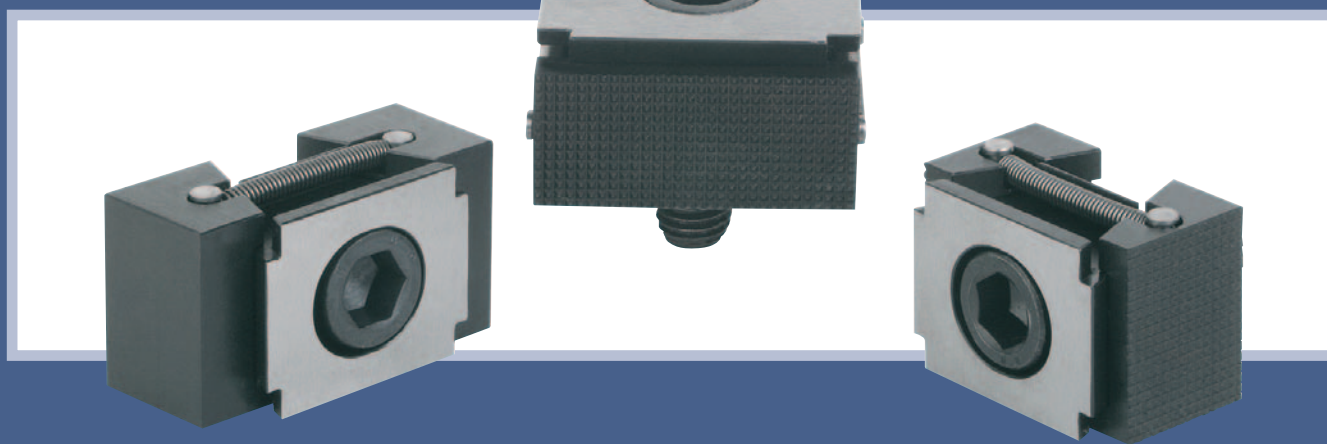

einfach spannend

Die neuen KIPP Keilspanner.



- Optimales Preis-/Leistungsverhältnis
- Große Spannkraft
- Perfektes Handling
- Leichte Bedienung



Keilspanner

Spannflächen glatt oder geriffelt

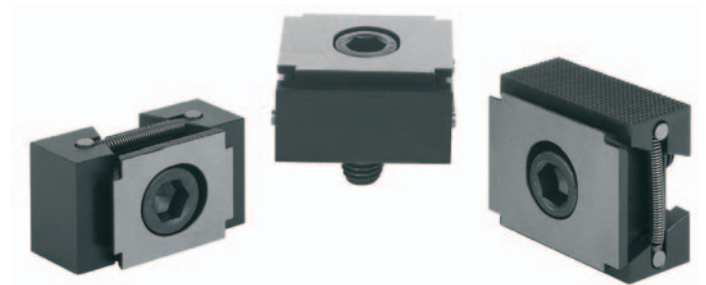

Werkstoff, Ausführung:

Doppelkeil und Spannsegmente Vergütungsstahl, vergütet und brüniert.

Hinweis:

Die Keilspanner eignen sich durch ihr Funktionsprinzip für Mehrfachaufspannungen. Durch die Keilflächen werden große Spannkraften erreicht.

Wahlweise können die Keilspanner in einer Gewindebohrung oder einer T-Nut zum Spannen eingesetzt werden. Durch Eindrehen der Spannschraube bewegen sich die beiden Spannsegmente nach außen und drücken die Werkstücke gegen die festen Anschlagbacken der Bearbeitungsvorrichtung.

Durch das eingearbeitete Langloch im Doppelkeil können die Keilspanner verschoben werden bzw. Toleranzen ausgleichen.

Verschiebeweg:

M8 = ±0,5 mm

M10 = ±1,0 mm

M12 = ±1,0 mm

M16 = ±1,5 mm

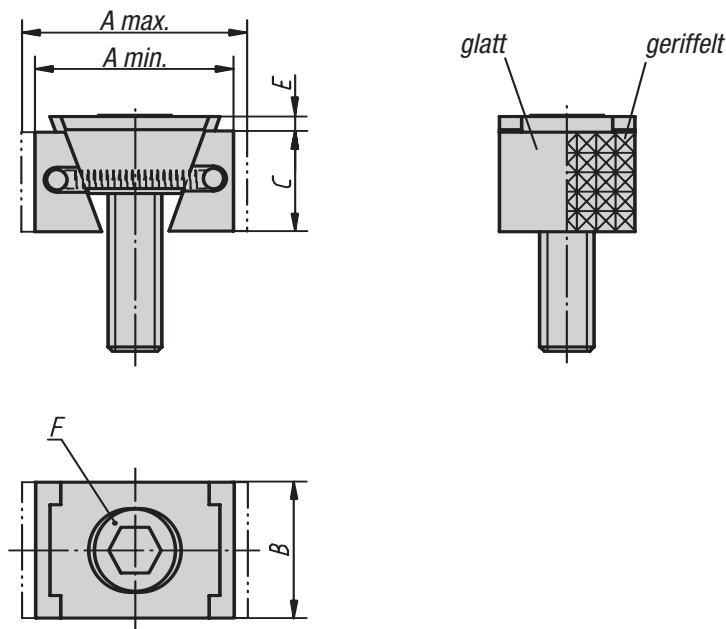

KIPP Keilspanner, Spannflächen glatt

Bestellnummer schmal	Bestellnummer breit	A		B		C	E	F Zylinderschraube DIN 912	Spannkraft ca. kN	Anzieh- drehmoment M _A (Nm)
		min.	max.	schmal	breit					
04524-1108	04524-1208	30,5	33,5	24	30	15	2	M 8 x 25	15	25
04524-1110	04524-1210	32	37	28	38	19	3,5	M 10 x 25	20	49
04524-1112	04524-1212	44	49,5	30	48	22	3,5	M 12 x 40	30	85
04524-1116	04524-1216	55	62	40	48	29	4	M 16 x 60	50	210

Bestellbeispiel: KIPP Keilspanner, Spannflächen glatt 04524-1112

KIPP Keilspanner, Spannflächen geriffelt

Bestellnummer schmal	Bestellnummer breit	A		B		C	E	F Zylinderschraube DIN 912	Spannkraft ca. kN	Anzieh- drehmoment M _A (Nm)
		min.	max.	schmal	breit					
04524-2108	04524-2208	30,5	33,5	24	30	15	2	M 8 x 25	15	25
04524-2110	04524-2210	32	37	28	38	19	3,5	M 10 x 25	20	49
04524-2112	04524-2212	44	49,5	30	48	22	3,5	M 12 x 40	30	85
04524-2116	04524-2216	55	62	40	48	29	4	M 16 x 60	50	210

Bestellbeispiel: KIPP Keilspanner, Spannflächen geriffelt 04524-2208

Keilspanner

mit Bearbeitungszugabe

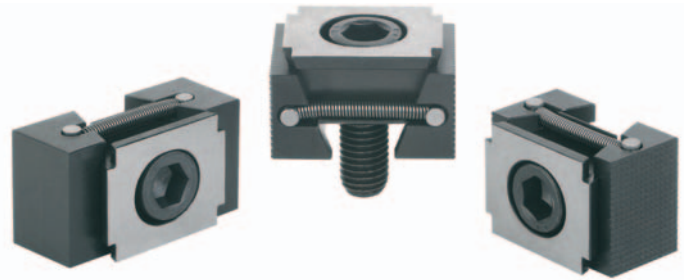

Werkstoff, Ausführung:

Doppelkeil Vergütungsstahl, vergütet und brüniert.
Spannsegmente Vergütungsstahl, auf Bearbeitbarkeit vergütet und brüniert.

Hinweis:

Die Besonderheit dieser Keilspanner liegt in der Bearbeitungszugabe. Diese Längenzugabe ermöglicht, dass an die Werkstückgeometrie angepasste Konturen eingearbeitet werden können. Außerdem eignen sie sich durch ihr Funktionsprinzip für Mehrfachaufspannungen. Durch die Keiflächen werden große Spannkraften erreicht.

Wahlweise können die Keilspanner in einer Gewindebohrung oder einer T-Nut zum Spannen eingesetzt werden. Durch Eindrehen der Spannschraube bewegen sich die beiden Spannsegmente nach außen und drücken die Werkstücke gegen die festen Anschlagbacken der Bearbeitungsvorrichtung. Durch das eingearbeitete Langloch im Doppelkeil können die Keilspanner verschoben werden bzw. Toleranzen ausgleichen.

Verschiebeweg:

M8 = ±0,5 mm

M10 = ±1,0 mm

M12 = ±1,0 mm

M16 = ±1,5 mm

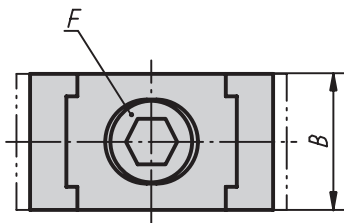
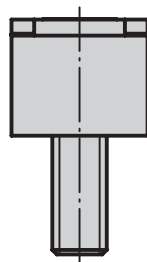
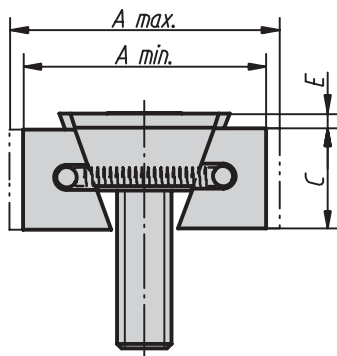

KIPP Keilspanner mit Bearbeitungszugabe

Bestellnummer schmal	Bestellnummer breit	A		B		C	E	F Zylinderschraube DIN 912	Spannkraft ca. kN	Anzieh- drehmoment M_A (Nm)
		min.	max.	schmal	breit					
04524-3108	04524-3208	36,5	39,5	24	30	15	2	M 8 x 25	15	25
04524-3110	04524-3210	42	47	28	38	19	3,5	M 10 x 25	20	49
04524-3112	04524-3212	54	59,5	30	48	22	3,5	M 12 x 40	30	85
04524-3116	04524-3216	65	72	40	48	29	4	M 16 x 60	50	210

Bestellbeispiel: KIPP Keilspanner mit Bearbeitungszugabe 04524-3110

„Komplettlösungen“ lautet die Forderung, vor allem im Umfeld der Fertigung. Insgesamt über 1.000 Einzelkomponenten, wie Spannelemente, Ausgleichselemente, Prismen, Verbindungsstücke, Anschläge, Auflagen sowie eine große Auswahl von verschiedenen Grundkörpern mit Rastbohrungen, stehen für die unterschiedlichsten Einsatzgebiete zur Verfügung. Wir geben Ihnen jede gewünschte Unterstützung, damit Sie unsere Werkstück-Spannsysteme mit seinen Möglichkeiten, voll für Ihre Fertigung ausschöpfen können.

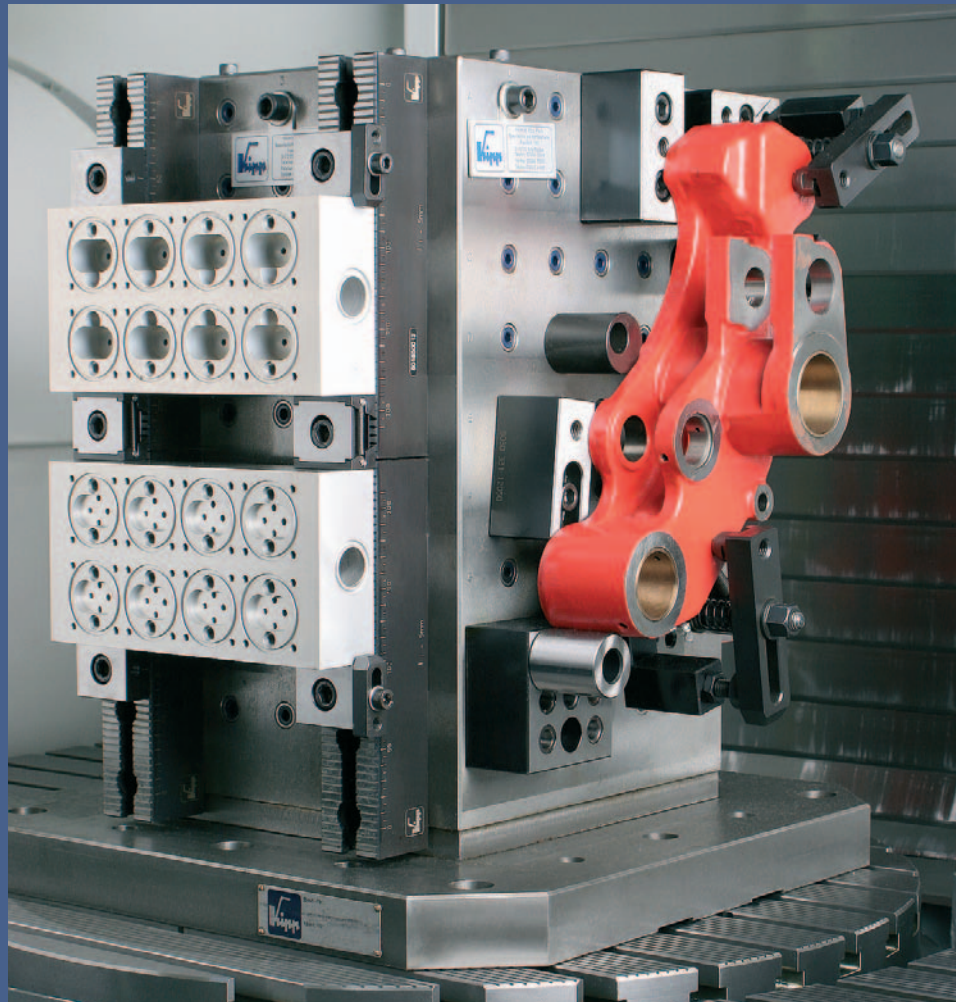

Heinrich Kipp Werk

Spannwerkzeuge · Normelemente · Bedienteile

Postfach 1160 D-72168 Sulz (Neckar)

Telefon 07454 793-30

Telefax 07454 793-96

E-Mail info@kipp.com

Internet www.kipp.com



Reg. Nr. 2081-01